



TWELVE
ARCHITECTS
CREATE
FURNITURE

2012 — 2017

LUCA SCACCHETTI

FRANCESCO MORENA

MARCO PIVA

SERGEY TCHOBAN & SERGEY KUZNETSOV

BORIS LEVYANT & IRINA PRISEDSKAYA

TOTAN KUZEMBAEV & DMITRY PISMANIK

VLADIMIR KUZMIN

YEVGENY POLYANTSEV



Проект представляет работы восьми архитектурных команд по созданию мебели для руководителя. Всего предполагается создание 12 коллекций кабинетов с привлечением известных международных архитекторов.

Такая работа имеет несколько важных, на наш взгляд, аспектов.

С одной стороны, это своего рода лаборатория по поиску новых форм и решений. Мы хотели получить максимально свежий, свободный от обязательной привязки к существующим мебельным трендам результат. Мы пригласили архитекторов, хорошо понимающих как создаются

значительно большие объекты и дали им свободу в выборе материалов и технологий. Основываясь на большом опыте в проектировании, в том числе офисных интерьеров и работе с руководителями ведущих компаний, авторы предостави-

ли свое виденье ответов на потребности рынка.

И как отмечали многочисленные посетители всех показов — эта потребность действительно существует, и выражается словом **Особенные кабинеты**.

Вторая отличительная черта нашего проекта в том, что мы показываем не только конечный результат в виде предметов мебели, а весь процесс создания, от идеи до воплощения.

Каждая коллекция включает в себя: стол руководителя, переговорный стол, греденцию, полки или стеллажи.

Мы благодарим всех участников и партнеров проекта.

Дмитрий ЧЕРЕПКОВ

Президент группы компаний NAYADA

2015

ПРОЕКТ PIGRESCO

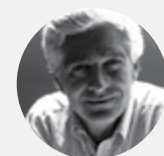

Лука Скакетти
архитектор

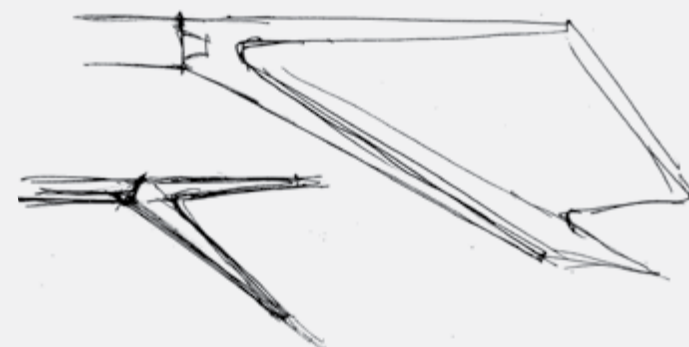

Лука Скакетти — знаменитый итальянский архитектор, промышленный дизайнер и автор множества известных коллекций и концепций дизайна интерьеров. С 1993 года он читает лекции на курсах «Элементы архитектуры» и «Городская планировка» в Академии искусств Брера в Милане. Он участвовал в многочисленных профессиональных конгрессах и конференциях, проводимых в Италии, Европе, Азии и США. Он является автором различных эссе и статей о трансформации языка архитектуры, взаимосвязи между современностью и традицией, истории архитектуры и методике проектирования. Коллекция Pigresco является результатом поиска максимальной простоты, почти стереотипно снижающей уровень индивидуальности до минимума, до степени прообраза стола или рабочего стола. Однако все это снижение

осуществляется постепенно, без потери формы или формального тождества. Это отличается от других минималистских тенденций, которые заменяют собой хорошо узнаваемую индивидуальность. Pigresco добивается максимального минимализма, которым в этом смысле является письменный стол И с этой точки зрения, рабочий стол, современная офисная коллекция и даже классика воспринимаются вне времени и даже без привязки к определенному стилю или тенденции. Соединение матовой поверхности с текстурой дерева усиливает впечатление от дизайна, профиля и очертаний, но в особенности — от архитектурной концепции, которая рождает и завершает этот образ.

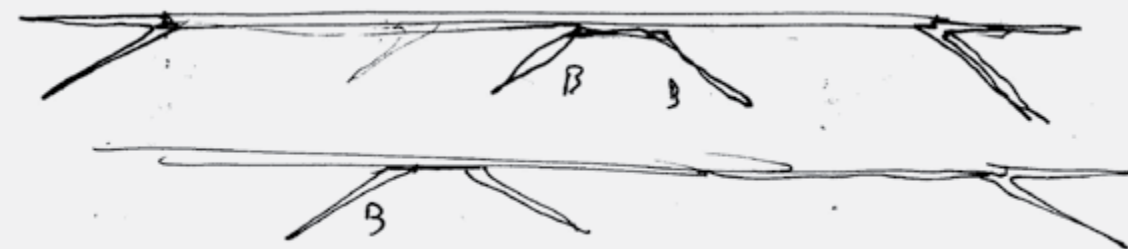

new
materials
concrete



с. 6 Проект – Pigrесо
Архитектор: Лука Скакетти

◆ шпон макассар и легкий бетон



с. 7 Проект – Pigrесо
Архитектор: Лука Скакетти

◆ шпон макассар и легкий бетон



с. 8 Проект – Pigrесо
Архитектор: Лука Скакетти

◆ шпон макассар и легкий бетон



с. 9 Проект – Pigrесо
Архитектор: Лука Скакетти

◆ шпон макассар и легкий бетон



♦ шпон макассар и покрытие
эмалью IRON GREY

2015

Лука Скакетти:

«Созданный нами дизайн кабинетной коллекции несет в себе двойной смысл. Он содержит элемент поиска функциональности, строгости и конструктивного решения, которым мы занимались годами. И в то же время он понимается как часть более глобального и коллективного проекта, одного из голосов в общем хоре, где каждый проект обретает ценность благодаря остальным проектам и усиливает свое значение на контрасте с другими. Будучи одним из двенадцати объектов («Двенадцать архитекторов. Кабинеты»), наша коллекция Rigreso — словно престижная «верхняя горница» («сепасоло»*) в иерархии, занимающая особое место в нашем выдающемся процессе поиска и экспериментирования, который с энтузиазмом и смелостью осуществила компания NAYADA, — такой подход в наши дни встречается все реже».

*ит. «верхняя горница»



◆ шпон макассар и покрытие
эмалью IRON GREY



◆ шпон макассар и покрытие
эмалью IRON GREY



◆ шпон макассар и покрытие
эмалью IRON GREY



◆ шпон макассар и покрытие эмалью IRON GREY



◆ шпон макассар и покрытие эмалью IRON GREY

Стол руководителя

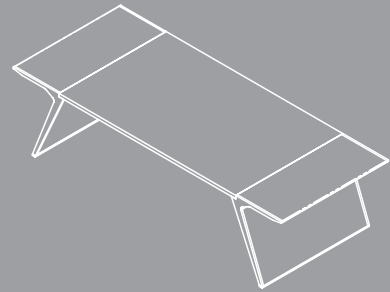

APGR.50.20	2000x950x750
APGR.50.22	2200x950x750
APGR.50.24	2400x950x750
Отделка	шпон макаassar, легкий бетон, эмаль «IRON GREY»

◆ Под столешницей можно установить экран

Стол руководителя

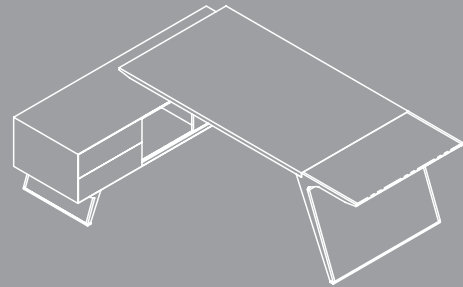

APGR.10.20	2000x950x750
APGR.10.22	2200x950x750
APGR.10.24	2400x950x750
Отделка	шпон макаassar, легкий бетон, эмаль «IRON GREY»

◆ Стол руководителя с тумбой. Под столешницей можно установить экран

Стол руководителя

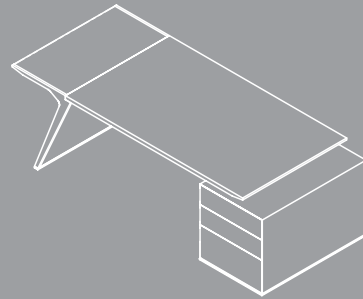

APGR.11.23	2300x950x750
APGR.11.25	2500x950x750
APGR.11.27	2700x950x750
Отделка	шпон макаassar, легкий бетон, эмаль «IRON GREY»

◆ Стол руководителя с тумбой. Под столешницей можно установить экран

Стеллаж с креплением к стене

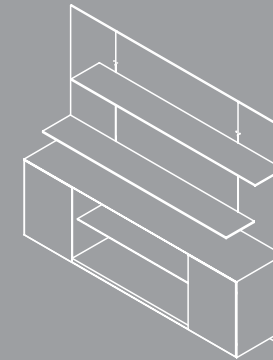

APGR.40	1600x378x1420
Отделка	шпон макаassar, легкий бетон, эмаль «IRON GREY»

Шкаф М (средний)



APGR.56.32	1273x450x1668
Отделка	шпон макаassar, легкий бетон, эмаль «IRON GREY»

Шкаф S (малый)



APGR.56.31	1082x450x1312
Отделка	шпон макаassar, легкий бетон, эмаль «IRON GREY»

Лицевая панель для стола руководителя

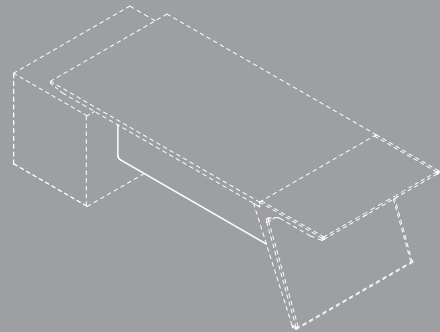

APGR.61	800x380x16
APGR.62	1000x380x16
APGR.63	1200x380x16
Отделка	шпон макаassar, легкий бетон, эмаль «IRON GREY»

◆ Лицевую панель можно установить на все столы, кроме моделей APGR.54 и APGR.55

Круглый стол для переговоров

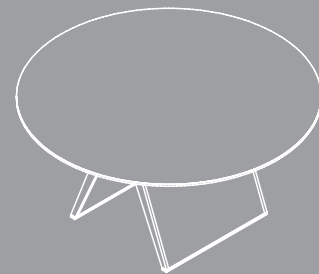

APGR.51	1500x1500x750
Отделка	шпон макаassar, легкий бетон, эмаль «IRON GREY»

Квадратный стол для переговоров

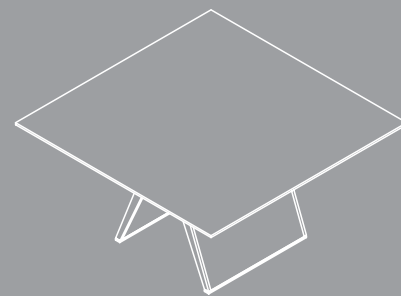

APGR.52	1400x1400x750
Отделка	шпон макаassar, легкий бетон, эмаль «IRON GREY»

Низкая тумба

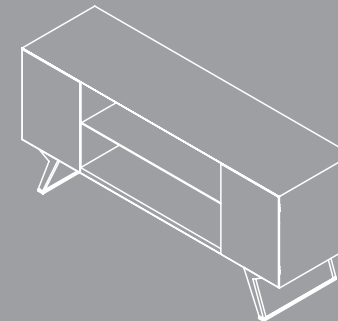

APGR.20	1650x450x720
Отделка	шпон макаassar, легкий бетон, эмаль «IRON GREY»

Стол для переговоров

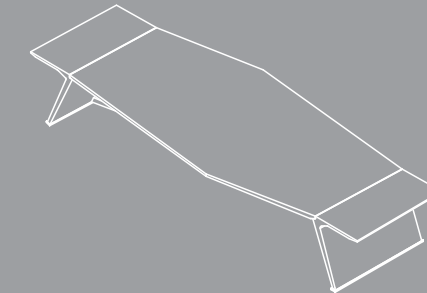

APGR.55	4695x1688x750
APGR.54	3400x1100x740
Отделка	шпон макаassar, легкий бетон, эмаль «IRON GREY»

Брифинг-приставка

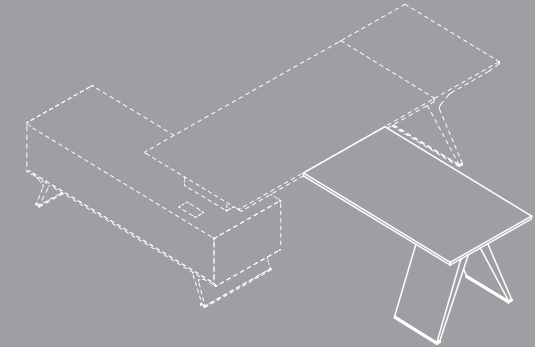

APGR.56.14	1400x800x750
APGR.56.20	2000x1000x750
Отделка	шпон макаassar, легкий бетон, эмаль «IRON GREY»

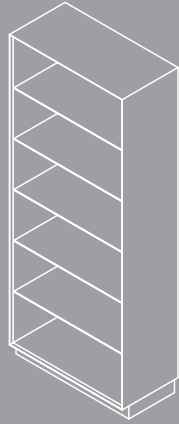
Модуль шкафа 820 мм

APGMC.20	820x450x849
APGMC.21	820x450x1217
APGMC.22	820x450x1588
APGMC.23	820x450x1960
APGMC.24	820x450x2337
Отделка	легкий бетон, эмаль «IRON GREY»

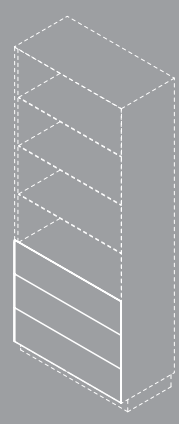
Модуль с ящиками для шкафа 820 мм

APGMC.34	810x400x240
APGMC.35	810x400x480
APGMC.36	810x400x700
Отделка	шпон макассар

Модуль шкафа 820 мм

APGMC.30	820x450x1217
APGMC.31	820x450x1588
APGMC.32	820x450x1960
APGMC.33	820x450x2337
Отделка	шпон макассар, легкий бетон, эмаль «IRON GREY»

◆ Комбинированные дверцы с остеклением

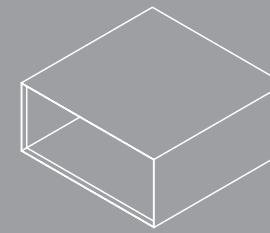
Журнальный стол

APGR.70	1000x600x400
Отделка	шпон макассар, легкий бетон, эмаль «IRON GREY»

Журнальный стол

APGR.71	1100x750x400
Отделка	шпон макассар, легкий бетон, эмаль «IRON GREY»

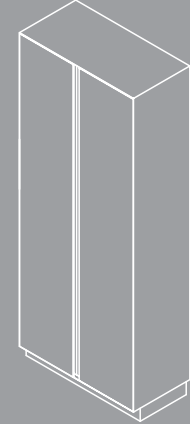
Гардероб

APGMC.37	820x450x1960
APGMC.38	820x450x2337
Отделка	шпон макассар, легкий бетон, эмаль «IRON GREY»

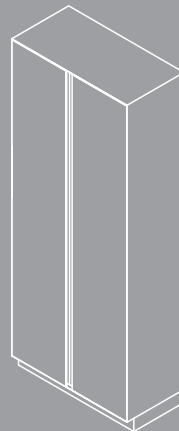
Модуль шкафа 820 мм

APGMC.25	820x450x849
APGMC.26	820x450x1217
APGMC.27	820x450x1588
APGMC.28	820x450x1960
APGMC.29	820x450x2337
Отделка	шпон макассар, легкий бетон, эмаль «IRON GREY»

◆ Гардероб с глухими дверцами

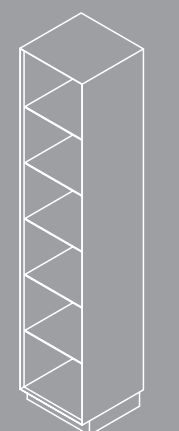
Модуль шкафа 410 мм

APGMC.10	410x450x849
APGMC.11	410x450x1217
APGMC.12	410x450x1588
APGMC.13	410x450x1960
APGMC.14	410x450x2337
Отделка	легкий бетон, эмаль «IRON GREY»

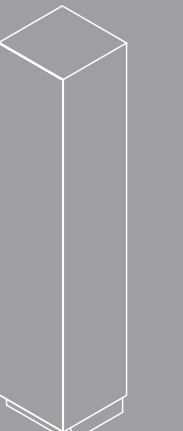
Модуль шкафа 410 мм

APGMC.15	410x450x849
APGMC.16	410x450x1217
APGMC.17	410x450x1588
APGMC.18	410x450x1960
APGMC.19	410x450x2337
Отделка	шпон макассар, легкий бетон, эмаль «IRON GREY»

◆ Гардероб с глухими дверцами

ПРОЕКТ GEMSTONE



Франческо Морена
архитектор

Архитектор Франческо Морена является владельцем студии Morena Architects Studio. Он ведет обширную международную профессиональную деятельность в области архитектурного планирования, проектирования, реставрации и городского планирования. Ему как эксперту в области архитектурного планирования принадлежит ученое звание «Cultore della materia» («Эксперт»), присвоенное университетом города Венеции (Италия). Он завоевал множество наград и широко представил свои работы как в Италии, так и за ее пределами. Коллекция Gemstone, предназначенная для корпоративных офисов, представляет рабочий стол в качестве главного изделия данной коллекции и стремится исследовать сложные взаимоотношения между природой и дизайном. Выбранные формы изменяются в пространстве и переходят от основания, похожего на скалу с неоднородной поверхностью, к шлифованной плоскости столешницы, составленной из чистых и совершенных срезов, что практически создает метафору натурального происхождения объектов, которые нас окружают. Стол, рабочие столы кажутся вырастающими прямо из земли, выражающими идею и предвкушение того, как можно трансформировать природу в нечто одновременно прекрасное и полезное, при этом по-прежнему оставаясь в гармонии с ней.

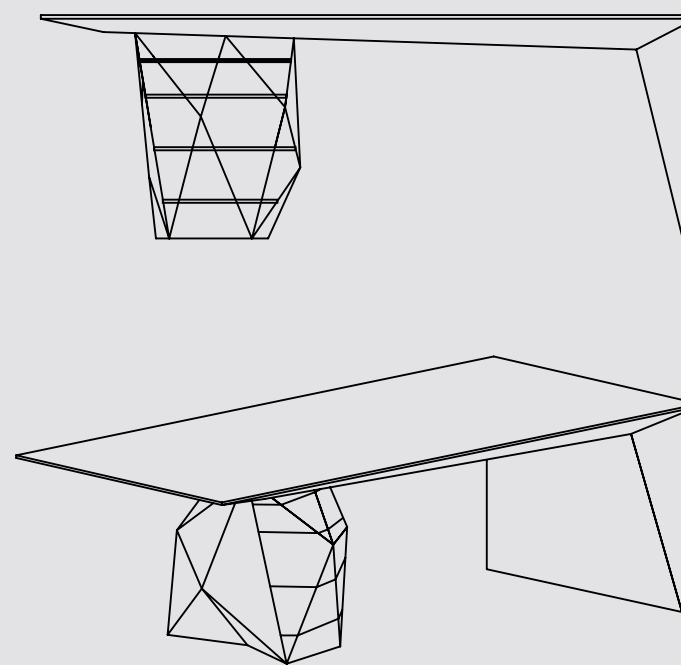

2017



◆ шпон олива и шлифованный металл



с. 26 Проект – Gemstone
Архитектор: Франческо Морена

◆ шпон олива и шлифованный металл



с. 27 Проект – Gemstone
Архитектор: Франческо Морена

Франческо Морена:

«По сути, проект выражает контраст между мягкой, приятной на ощупь поверхностью — такой как древесина оливкового дерева, и твердыми объектами — например, выдвижными ящиками, которые имеют сияющий металлический оттенок, присущий натуральным минералам. Процесс выдвижения ящиков стола, каждый из которых имеет свою форму, создает динамический эффект и мерцание путем отражения в них множества окружающих объектов. Отсюда и название коллекции — «Драгоценность», подсказанное естественными геометрическими формами и созданное в результате сотрудничества с компанией NAYADA — компанией, которая смотрит в будущее, и сумела охватить это «исследование» в части использования форм и материалов»

◆ шпон олива и шлифованный металл





с. 30 Проект – Gemstone
Архитектор: Франческо Морена

◆ шпон зиркот и металл

2017



с. 31 Проект – Gemstone
Архитектор: Франческо Морена

СТОЛ ДЛЯ ПЕРЕГОВОРОВ

В столе для переговоров, по задумке Франческо Морена, реализован новый тип опор. Обе опоры выполнены из нержавеющей стали. Сохранив основную идею ограненного камня, опоры выглядят воздушными и невесомыми, что не лишает стол основных функциональных качеств: устойчивости и прочности. Для поверхности столешницы использован шпон зирикота, специально подобранный для коллекции Gemstone. Древесина зирикота имеет прямоволокнистую структуру с блестящей, глянцевой по-

верхностью. Опорное сечение тумбы рассчитано таким образом, чтобы обеспечивать максимальную устойчивость при использовании столешниц нескольких размеров. Особо высокого мастерства потребовала работа по соединению нескольких металлических опор, создающих выступающие грани. Решение удалось реализовать благодаря точному расчету и инновационному подходу в производстве и проектировании. В опоры также установлена скрытая регулировка от неровностей пола.



◆ шпон зирикот и металл



◆ шпон зиркот и металл

Стол для руководителя

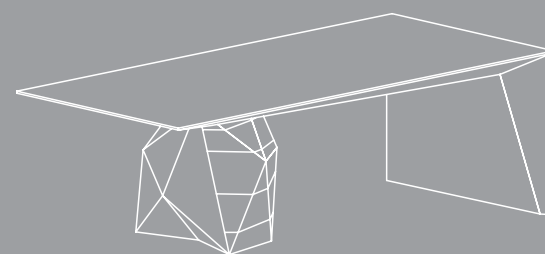

AGMS.11	2600x1000x720
Отделка	шпон олива, зиркот, шлифованный металл

Стол для переговоров

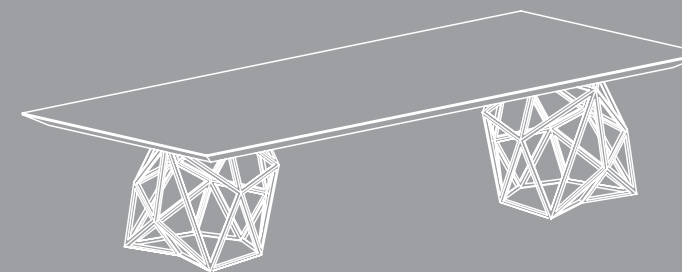

AGMS.24	2400x1000x720
AGMS.32	3400x1200x720
Отделка	шпон олива, зиркот, шлифованный металл

Шкаф

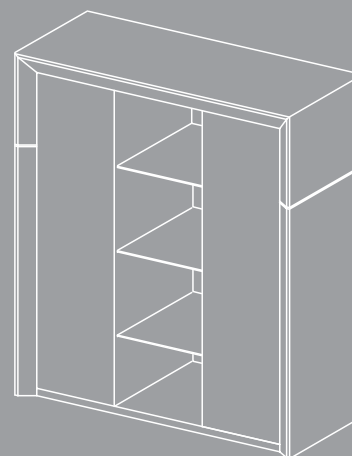

AGMS.32	2000x450x1970
Отделка	шпон олива, зиркот, шлифованный металл

Низкая тумба

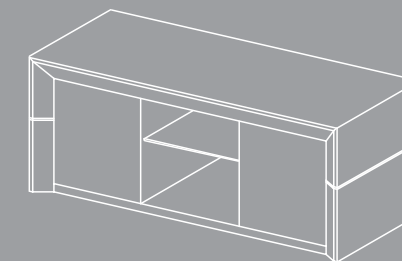

AGMS.33	2000x450x720
Отделка	шпон олива, зиркот, шлифованный металл

2015

ПРОЕКТ TOUCH



Марко Пива
архитектор

Марко Пива — итальянский дизайнер и архитектор, работающий в сфере промышленного и интерьерного дизайна, основатель Studio Marco Piva и дизайнерского бюро Atelier Design. В числе наград дизайнера — престижные премии Interior Award, European Hotel Design Awards и European Community Design Prize. При разработке предметов мебели для офисов руководителей я придерживался своих принципов в архитектуре: динамичные, но строгие формы, взаимосвязь между конструкцией и весом, материалом и поверхностью. Коллекция TOUCH состоит из крупных объектов и установленных в них ящиков для хранения, гладких столов и модульных элементов, которые одновременно и образуют открытое пространство, и придают кабинету достаточно строгий вид. В коллекцию входят рабочие столы, книжные шкафы, рабочие зоны, консоли и панели с высокой степенью шумопоглощения. Выбранные материалы по своей сути очень современны: лакированное дерево, кожа, стекло,

окрашенное с обратной стороны, металл с текстурированной поверхностью. Материалы играют ключевую роль в ощущении прикосновений, которые одновременно с эстетическим впечатлением дарует TOUCH, формируя эмпатический подход к потребностям заказчика.

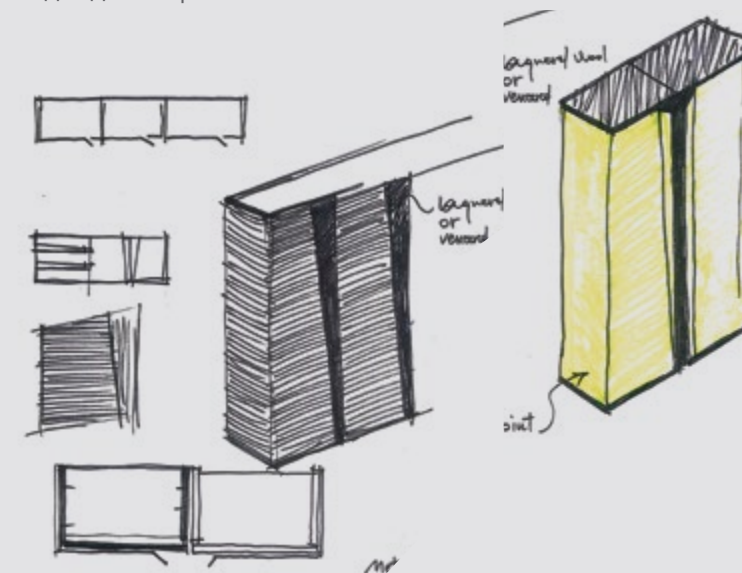

Марко Пива:

«Классика, современность и технологии — вот ключевые слова, характеризующие процесс создания проекта для компании Nayada. Основываясь на результатах встречи с президентом Nayada Дмитрием Черепковым, проходившей в мае в Москве, я приступил к разработке его видения концепции кабинетов для руководителей, стремясь найти наилучшее решение. В настоящее время моя студия трудится над выбором материалов — таких как металл, дерево, — которые подходят для классического оформления офиса, но мы хотим применить их по-новому, с выгодой использовать их огромный технологический потенциал. Что касается форм, то мы работаем скорее над единичными элементами, чем над модульными системами, чтобы обеспечить конечному заказчику возможность приспособить офис под свои собственные нужды. Кроме того, внутри мебели по всему помещению вмонтированы элементы домашней бытовой автоматики для управления различными системами снабжения. Это связано с тем, что офисные пространства меняются, превращаясь из просто безымянных мест для выполнения работы в места, где протекает сама жизнь».

◆ шпон макаassar, кожа и покрытие с эффектом структуры меди

◆ шпон макassar, кожа и покрытие с
эффектом структуры меди



◆ шпон макассар, кожа и покрытие с эффектом структуры меди

Стол для руководителя

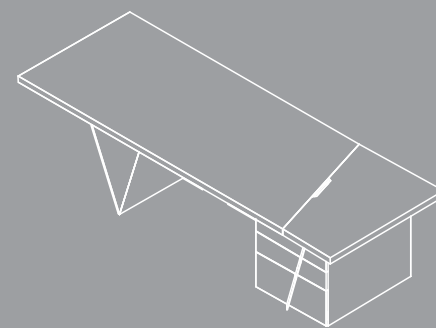

АТСН.10 **2400x1000x730**
Отделка **шпон макассар, кожа и покрытие с эффектом структуры меди**

◆ Стол для руководителя с одной тумбой

Стол для руководителя

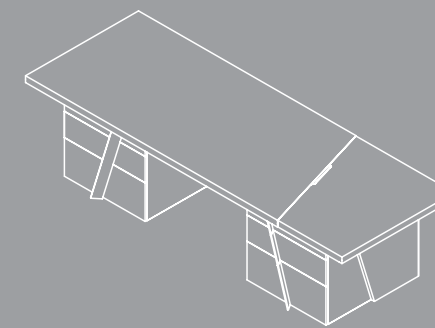

АТСН.11 **2400x1000x730**
Отделка **шпон макассар, кожа и покрытие с эффектом структуры меди**

◆ Стол для руководителя с двумя тумбами

Шкаф

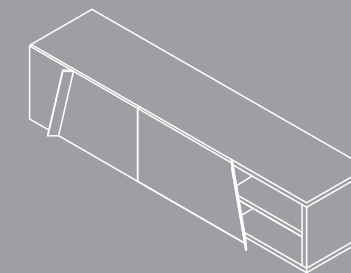

АТСН.20 **2400x530x580**
Отделка **шпон макассар, кожа и покрытие с эффектом структуры меди**

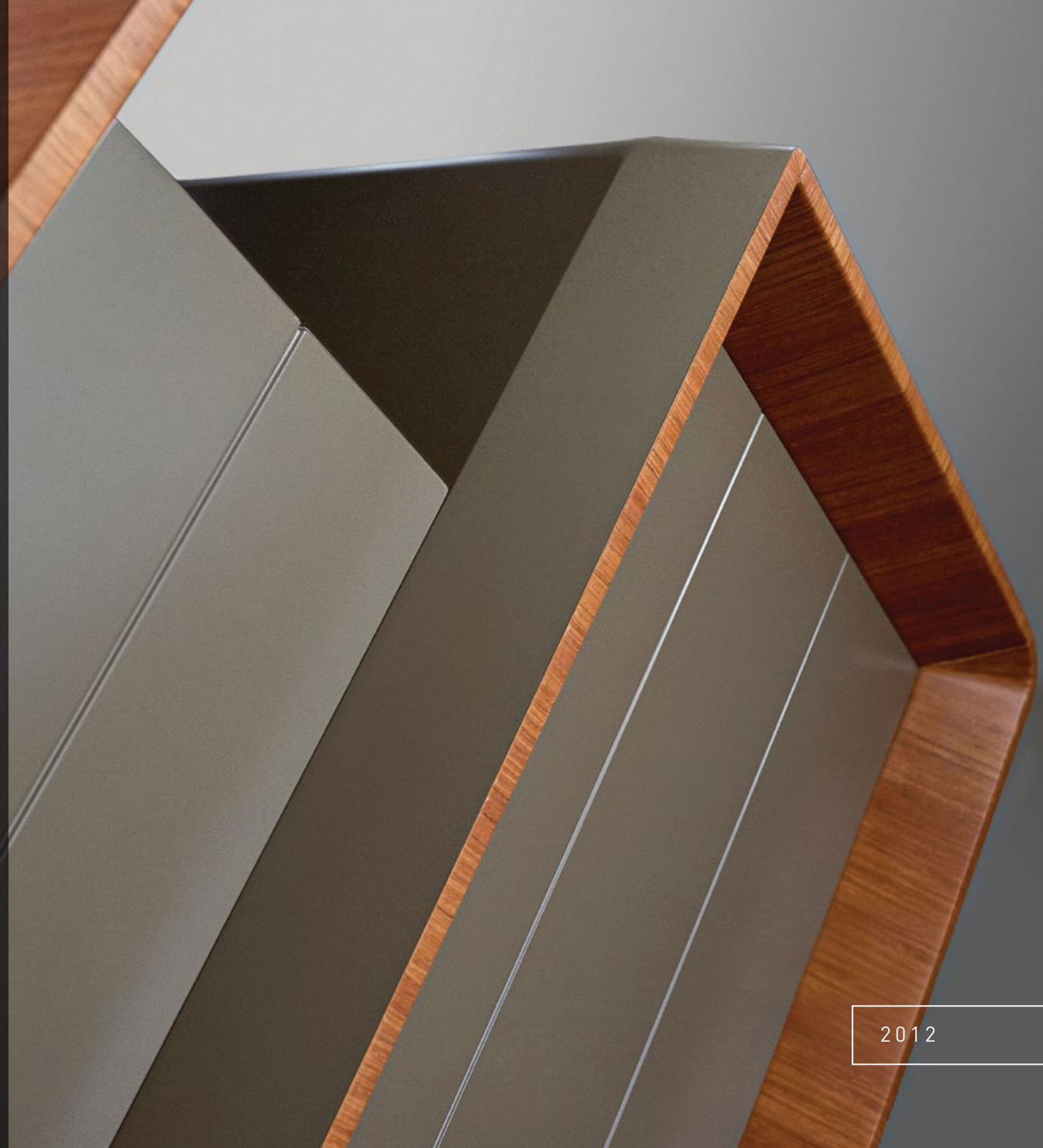

2012

ПРОЕКТ SPEECH

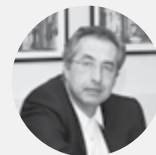

Сергей Чобан
архитектор



Сергей Кузнецов
архитектор

Возглавляемая Сергеем Чобаном и Сергеем Кузнецовым архитектурная мастерская SPEECH Чобан & Кузнецов была создана в 2006 году. SPEECH — это одно из ведущих архитектурных бюро в России. Оно специализируется на проектировании зданий и сооружений различного функционального назначения, разработке градостроительных концепций, а также создании интерьерных решений. В коллекции объединены характерные черты пуризма и стиля свободных форм: ортогональная конфигурация гармонично сглаживается криволинейными деталями. Характерная особенность коллекции — непрерывность гладкой деревянной плоскости, образующей основной каркас, с которым контрастируют функциональные элементы из металла. Благодаря универсальности дизайна, коллекция может сочетаться с любым интерьером, а качество материалов и обработки поверхностей удовлетворит самый взыскательный вкус.

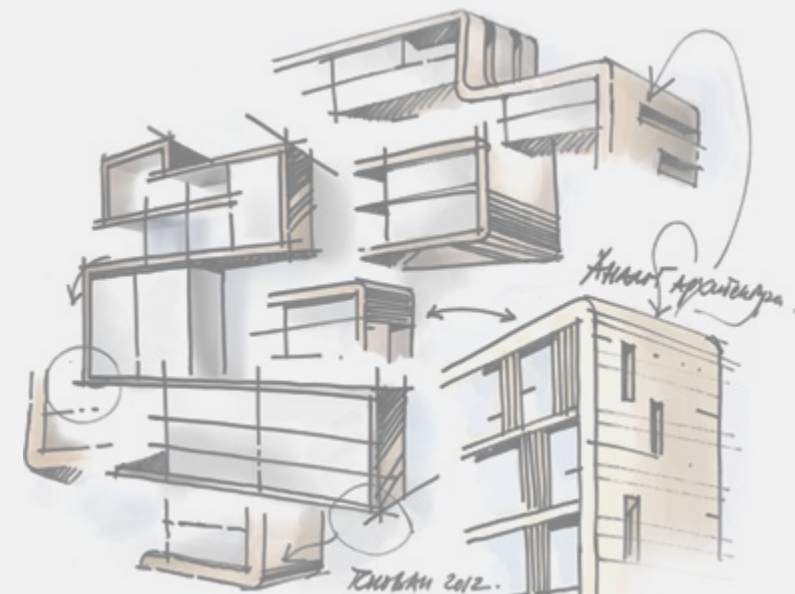
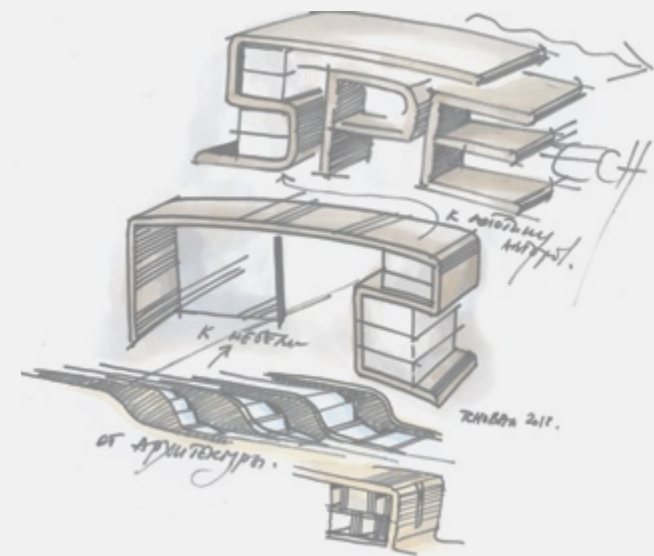

Сергей Кузнецов:

«В наших проектах мы стремимся использовать упругие и плавные линии и формы, отдаленно напоминающие пластику человеческой фигуры. Мы постарались создать предметы, которые будут приятны и на вид, и на ощупь. Конечно, как любая идея, проходящая стадии развития от создания первого образа до материализации в виде объекта, наша концепция претерпела определенные изменения под влиянием производственных и технологических возможностей. Какие-то вещи стали проще, другие мы существенно переработали, а от чего-то пришлось совсем отказаться. Но это неизбежно. Для нас самое главное — придумать и последовательно реализовать одну яркую концепцию. И, как мне кажется, это нам удалось».



◆ цветоной лак

2014

Сергей Чобан:

«При создании новых объектов архитектуры приоритетным для меня является нахождение новой формы, которая, тем не менее, не шокировала бы, а органично вписывалась в предложенную среду, была бы долговечной как с точки зрения материала, так и найденного образа. Этот принцип работы учитывался и при создании «Проекта Speech», для которого мы нашли мягкую, плавную и одновременно решительную форму».

◆ цветоной лак

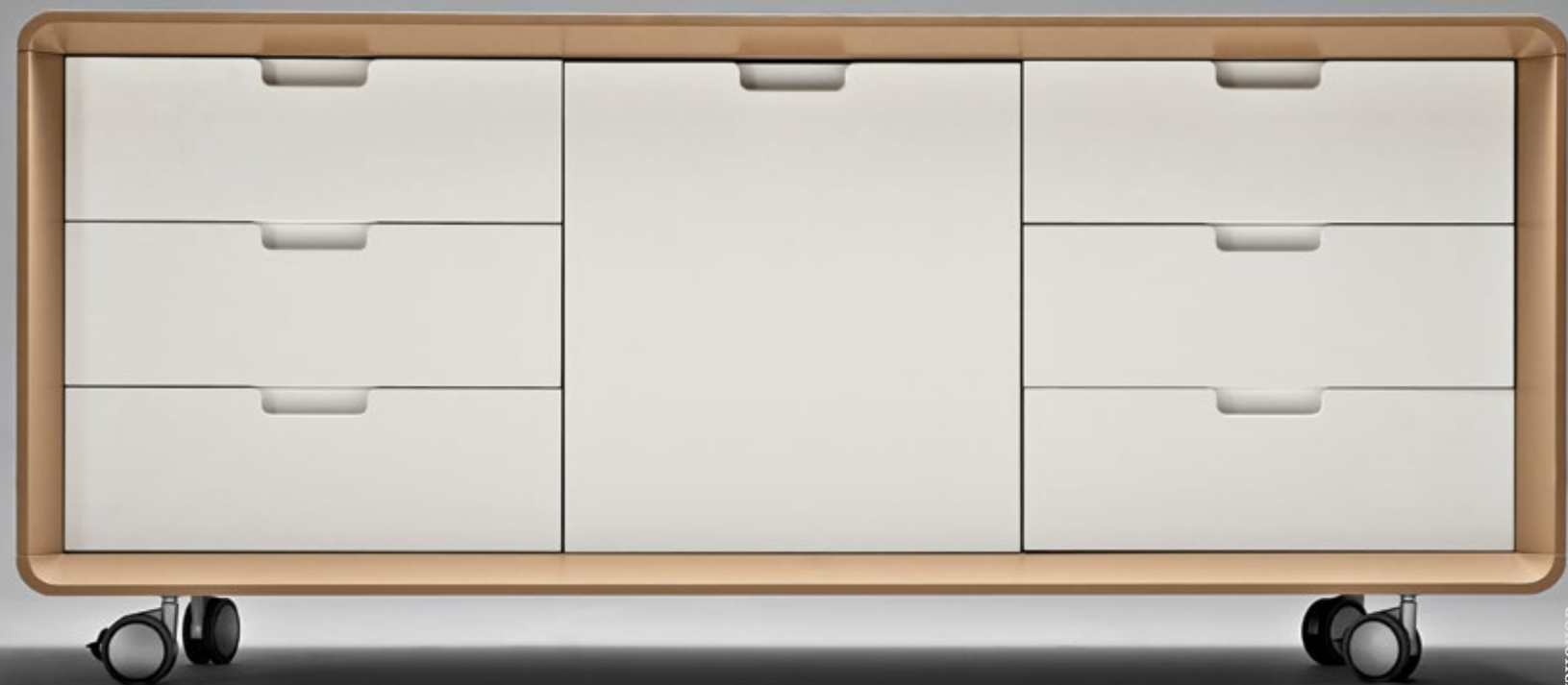

◆ цветоной лак



◆ шпон тика и цветной лак

2015

◆ шпон тика и цветной лак

Стол для руководителя

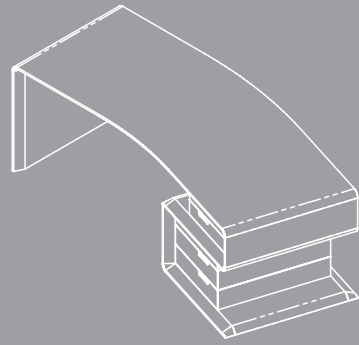

APSK.11.20	2000x1160x750
APSK.11.22	2200x1160x750
Отделка	цветной лак

Стол для переговоров

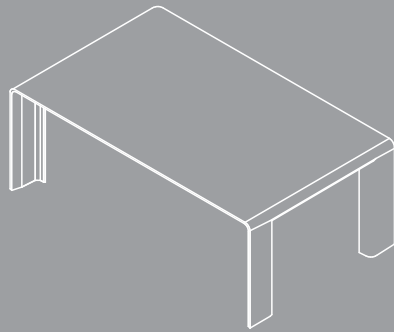

APSK.12.20	2000x1200x750
APSK.12.24	2400x1200x750
APSK.12.28	2800x1200x750
Отделка	шпон тика, цветной лак

Шкаф

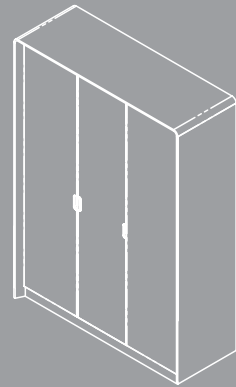

APSK.31	1780x350x2110
Отделка	шпон тика, цветной лак

Брифинг-приставка

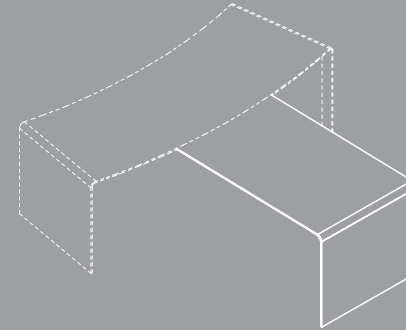

APSK.50.14	1400x100x750
Отделка	шпон тика, цветной лак

Стол для руководителя

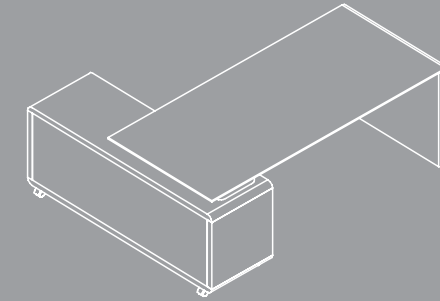

APSK.13.20	2000x1000x750
APSK.13.22	2200x1000x750
Отделка	шпон тика, цветной лак

Журнальный стол

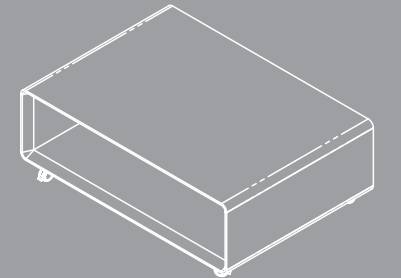

APSK.24	1000x900x450
Отделка	шпон тика, цветной лак

Полка с креплением на стену

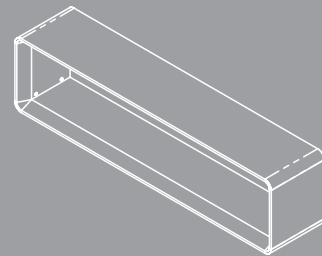

APSK.40	1600x400x330
Отделка	шпон тика, цветной лак

Тумба на колесиках

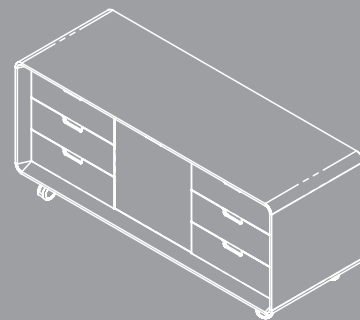

APSK.20.2	1600x570x697
Отделка	шпон тика, цветной лак

Тумба

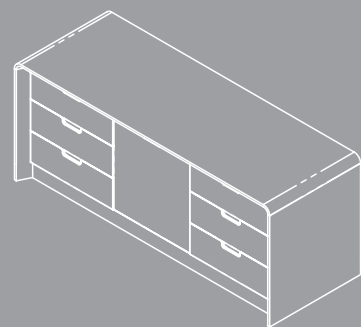

APSK.20.1	1600x570x697
Отделка	шпон тика, цветной лак

Малая тумба на колесиках

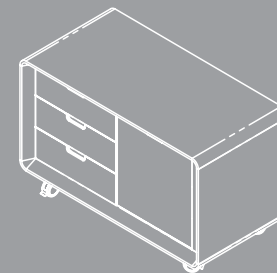

APSK.10	800x570x697
Отделка	шпон тика, цветной лак

2012

ПРОЕКТ «ВИКТОРИЯ»

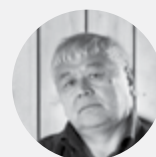

Тотан Кузембаев
архитектор

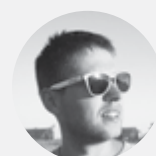

Дмитрий Писманик
архитектор

Тотан Кузембаев является одним из самых признанных в России и за рубежом современных архитекторов. Он уже более 10 лет руководит собственной архитектурной мастерской. Член профессионально-творческого союза художников и графиков России, член Союза архитекторов России, награжден медалью имени В. И. Баженова «За высокое зодческое мастерство». Композиция состоит из стеллажа, стола для руководителя и стола для переговоров, которые выполнены из склеенных друг с другом деревянных ламелей и оргстекла. По желанию заказчика стол для руководителя может быть выполнен как в единой композиции со столом для переговоров, так и отдельно, а также может комплектоваться внутренней подсветкой, проложенной внутри конструкции. Стеллаж имеет зигзагообразную форму и представляет собой самонесущую конструкцию из деревянных стоек с частым шагом. Полки в стеллаже предназначены для хранения журналов, книг и предметов, представляющих для хозяина особую ценность.

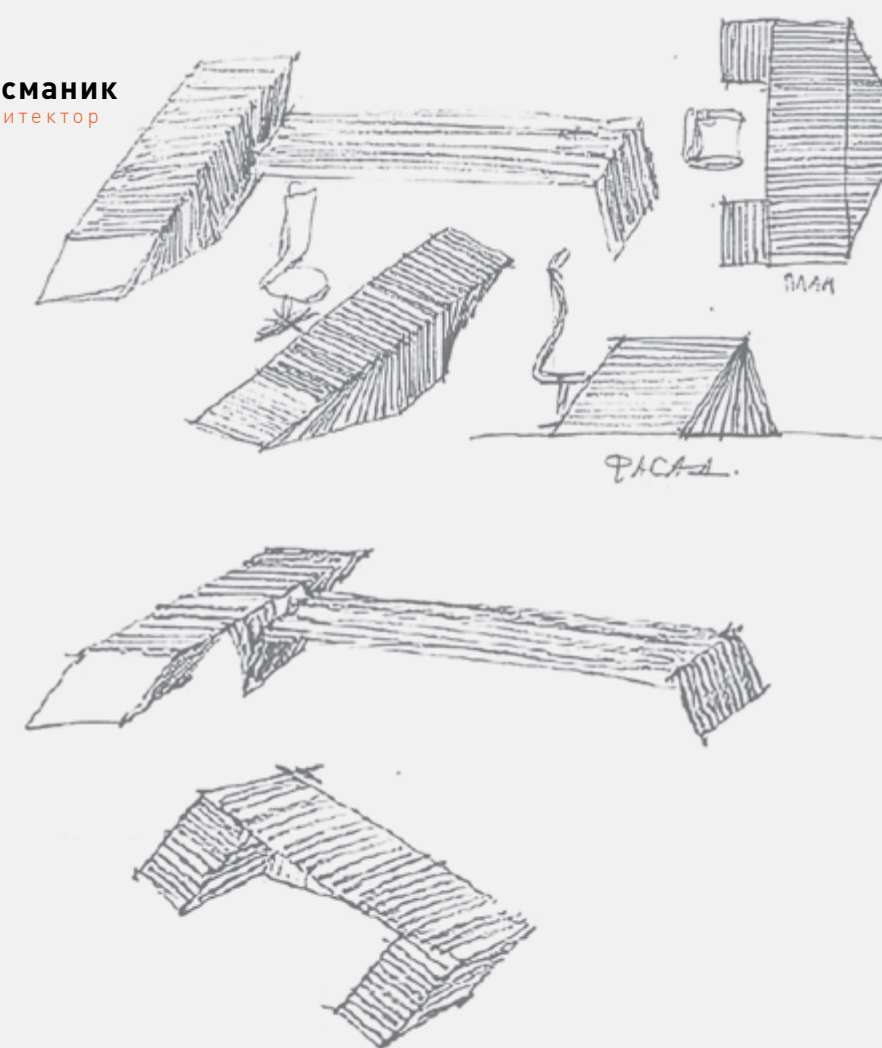



◆ массив дерева, стекло

Тотан Кузембаев:

«При работе над каждым проектом я ощущаю адреналин, интерес, любопытство, новизну и... особый набор чувств, которые испытываешь лишь во время первой влюбленности. Если работаешь над проектом в тандеме, то неотъемлемой частью работы становятся стремление к гармонии и поиск оптимального решения как между соавторами, так и между авторами и заказчиком. В проекте «Виктория» мы работали с органичным и наиболее часто используемым мною материалом — древесиной. На мой взгляд, это самый добрый, родной, нежный и теплый материал. При замысле и дальнейшей реализации проекта мы учитывали, в первую очередь, его пользователей. Ведь современные руководители — активные люди. Они все время в движении, как водопад, как мощная река, они прокладывают путь. Эту идею мы хотели изобразить. Что получилось, что нет — судить вам».



с. 60 Проект – Виктория
Архитектор: Тоган Кузембаев

◆ массив дерева, стекло



◆ массив дерева, стекло

с. 61 Проект – Виктория
Архитектор: Тоган Кузембаев



◆ массив дерева, стекло

Стол для руководителя



АРТК.10 **2500x4635x750**
Отделка **массив дерева, стекло**

Стеллаж

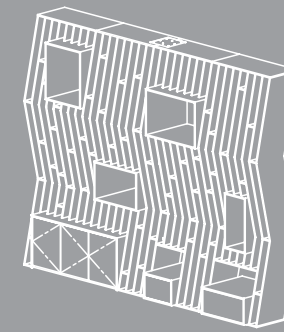

АРТК.30 **2570x544x2000**
Отделка **шпон**

◆ Стол для руководителя с приставленным
столом для переговоров



2012

ПРОЕКТ «ПРОФИЛЬ»

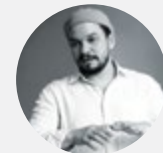

Владимир Кузьмин
архитектор

Владимир Кузьмин является заметной фигурой в архитектурном сообществе. Он — практикующий специалист и преподаватель кафедры дизайна архитектурной среды МАРХИ, лауреат Государственной премии России в номинации «Дизайн» и профессионального конкурса архитекторов «Золотое сечение». «Профиль» — это вид сбоку, сечения, разрез, совокупность характеристик, сочетание горизонтов, очертание воображаемого. В коллекцию входят специально подобранные модульные элементы кабинета. Коллекция «Профиль» является попыткой создания «простых» объектов явной архитектурной формы, без внешнего доминирования дизайнера и его «дизайна». Качество и свойства материалов определяют внешний вид, конструкцию, эстетические характеристики объекта, доводя решение до концептуальной чистоты модуля и превращая его в полноценное изделие.

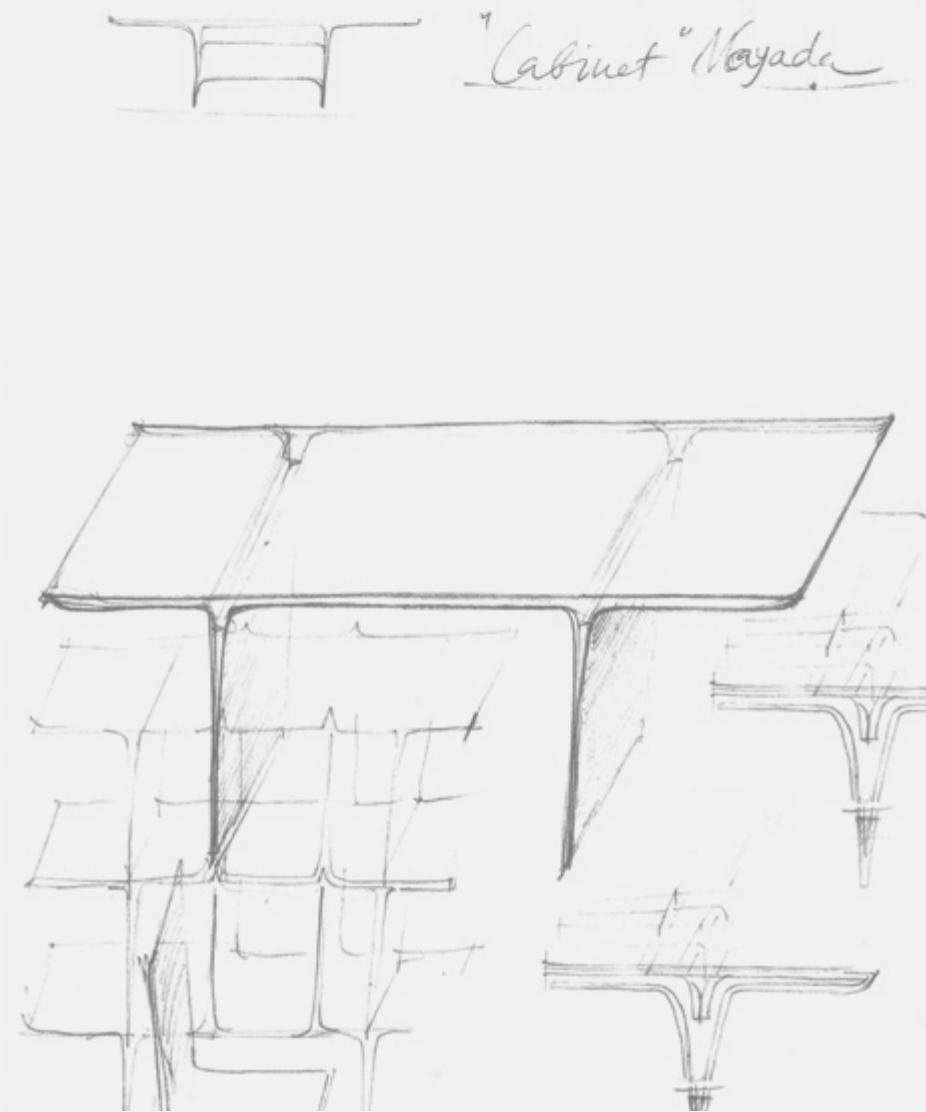

◆ карбон





Владимир Кузьмин:

«Идея коллекции «Профиль» — в стремлении добиться чистой и четкой формы минимумом средств, одним приемом и без каких-либо декоративных ухищрений... Для реализации этой идеи мы использовали суперматериал — углеволокно, что обеспечило нужную легкость и ясность реше-

ния, абсолютное качество! Создавая коллекцию «Профиль», мы вдохновлялись любопытством и интересом к процессу проектирования, желанием придумать новое, азартом поиска, любовью — нашими неизменными составляющими при работе над воплощением каждого нового авторского архитектурного проекта».





◆ карбон



◆ карбон

◆ древесно-слоистая плита, покрытая матовым полупрозрачным белым лаком

2014



◆ древесно-слоистая плита, покрытая матовым полупрозрачным белым лаком



◆ древесно-слоистая плита, покрытая матовым полупрозрачным белым лаком

Стол для руководителя

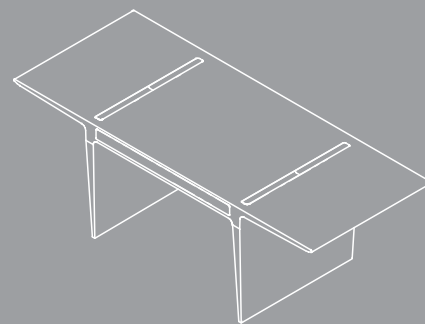

APVK.10 **2300x900x720**
Отделка **карбон / тонированный лак по шкале RAL**

◆ Стол для руководителя с выдвижной тумбой. Тумба доступна только с отделкой углеволокном или тонированным лаком

Стол для руководителя

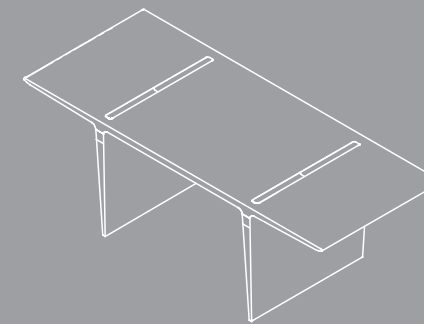

APVK.11 **2300x900x720**
Отделка **древесно-слоистая плита, матовый полупрозрачный белый лак**

◆ Стол для руководителя без встроенного пенала

Модульный шкаф

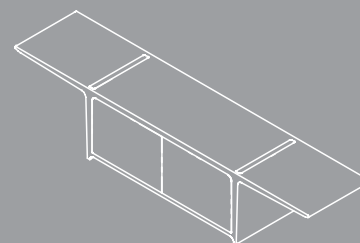

APVK.20 **2170x450x450**
Отделка **карбон / тонированный лак по шкале RAL**

◆ Модульный шкафчик с дверцами

Модульный шкаф

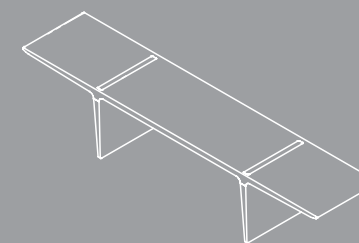

APVK.40 **2170x450x450**
Отделка **карбон / тонированный лак по шкале RAL**

Шкаф-стеллаж

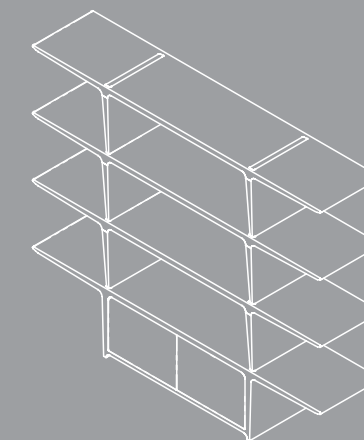

APVK.30 **2170x450x1764**
Отделка **карбон / тонированный лак по шкале RAL**

2012

ПРОЕКТ ABD'VISE



Ирина Приседская
архитектор



Борис Левянт
архитектор

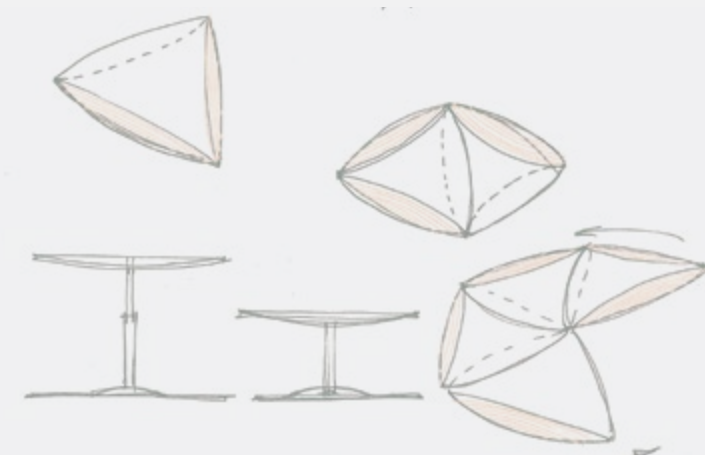

ABD architects — российская архитектурная компания, работающая под руководством Бориса Левянта. Компания является членом саморегулируемой организации НП «Гильдия Архитекторов и Проектировщиков (СПО)» и обладает допуском к работам, оказывающим влияние на безопасность объектов капитального строительства. Прототипом формы стола стал сноуборд. У стола есть заново придуманный удобный край — это дуга большого радиуса с плавным уклоном в сторону корпуса сидящего за ним человека, создающая максимальное удобство в зоне контакта. Стол «прогибается» под владельца на границе взаимодействия, но остается жестким и плоским на рабочей поверхности. Форма столешницы позволяет получить 4 функциональных варианта: рабочий стол, стол с приставкой для посетителей, удвоенный стол для работы в команде, стол для переговоров в форме «лодки».

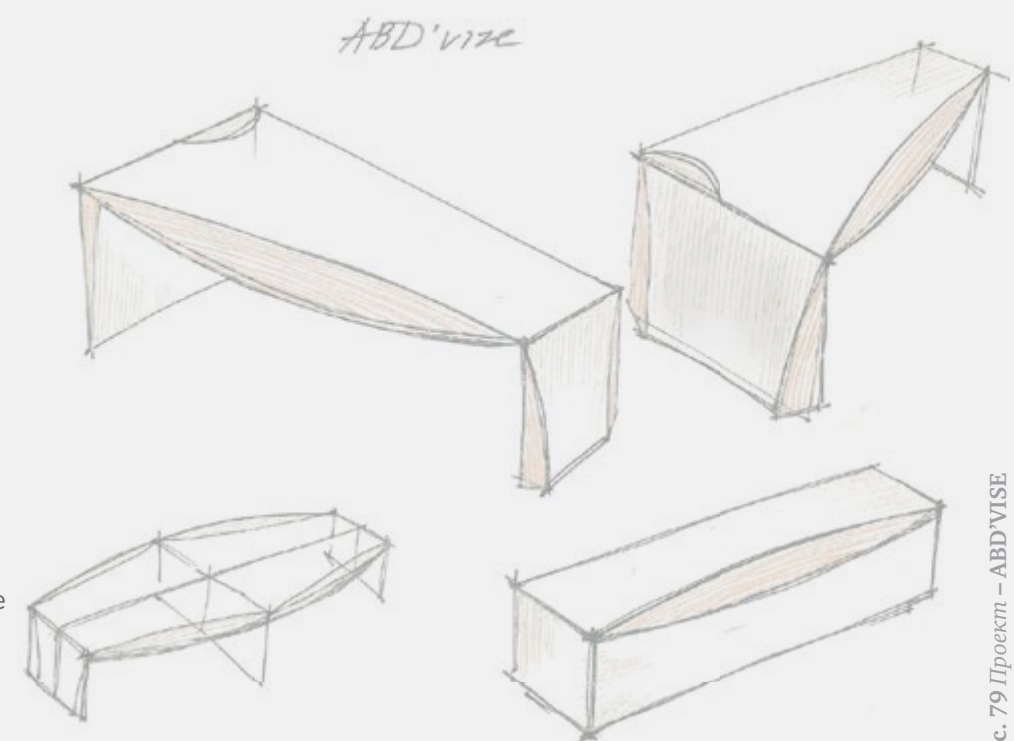

Ирина Приседская,
Борис Левянт

«Для нас создание нового объекта – это, в первую очередь, азарт, возникающий при решении поставленной заказчиком задачи. Это стремление из множества возможных решений найти одно максимально точное, руководствуясь при этом любопытством, желанием найти новый взгляд на привычные объекты, идеи, теории и практики. Главный вопрос, который сопровождает нас в работе: «Что будет, если...?»».

◆ древесно-слоистая плита



◆ древесно-слоистая плита



◆ древесно-слоистая плита



с. 84 Проект – ABD'VISE
Архитекторы: Ирина Приседская, Борис Левянт

◆ древесно-слоистая плита



с. 85 Проект – ABD'VISE
Архитекторы: Ирина Приседская, Борис Левянт

◆ древесно-слоистая плита



с. 36 Проект - ARD'VISE
Архитекторы: Ирина Приседская, Борис Левин

◆ древесно-слоистая плита

Стол для руководителя

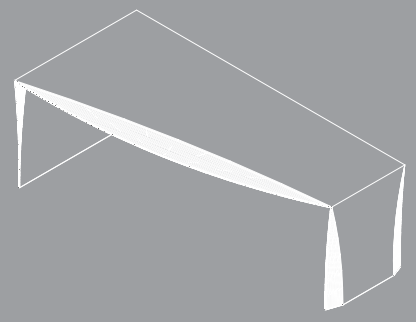

APBL.10 **2000x950x720**
Отделка **шпон**

Тумба на колесиках

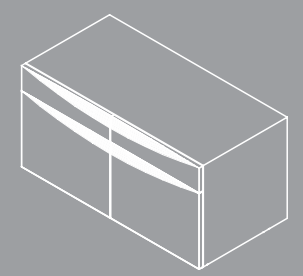

APBL.20 **900x447x492**
Отделка **шпон**

Шкаф

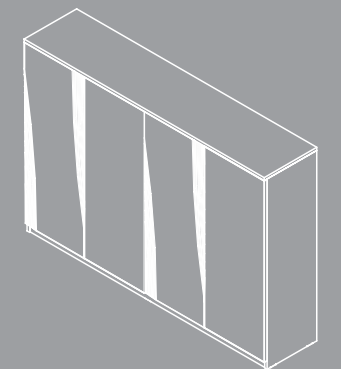

APBL.30 **1600x350x1117**
Отделка **шпон**

Стол для переговоров

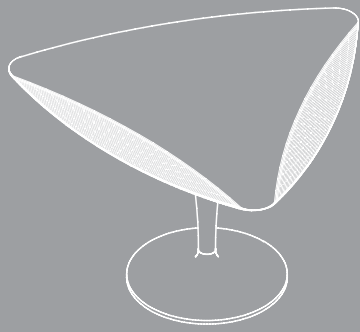

APBL.50 **1236x1150x766**
Отделка **шпон**

Стол для переговоров

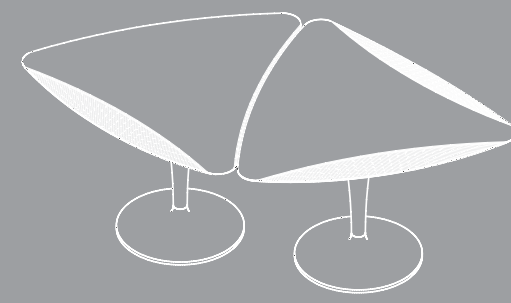

APBL.50 **900x900x720**
Отделка **шпон**



2012

ПРОЕКТ «0-24»



Евгений Полянецв

архитектор

Проект «0-24» создавался Е. Полянцевым (MERALSTUDIO) при содействии Г. Маркарьяна и М. Рукавишниковой. MERALSTUDIO — архитектурная мастерская, возглавляемая Евгением Полянцевым. Основана в 1995 г. Основные виды деятельности: проектирование жилых, общественных и промышленных зданий, реставрация и реконструкция памятников архитектуры, частные интерьеры, дизайн мебели. Современный руководитель находится в работе 24 часа в сутки. Именно этот факт лег в основу линии мебели «0-24». Следуя этой концепции, мы включили в список разрабатываемых тем не только традиционную для кабинета мебель, но и мебель для зоны отдыха. Декоративный элемент «brain» (мозг), выступающий в одном случае как опора стола, в другом — как многофункциональные полки, объединяет различные предметы мебели в единое целое.

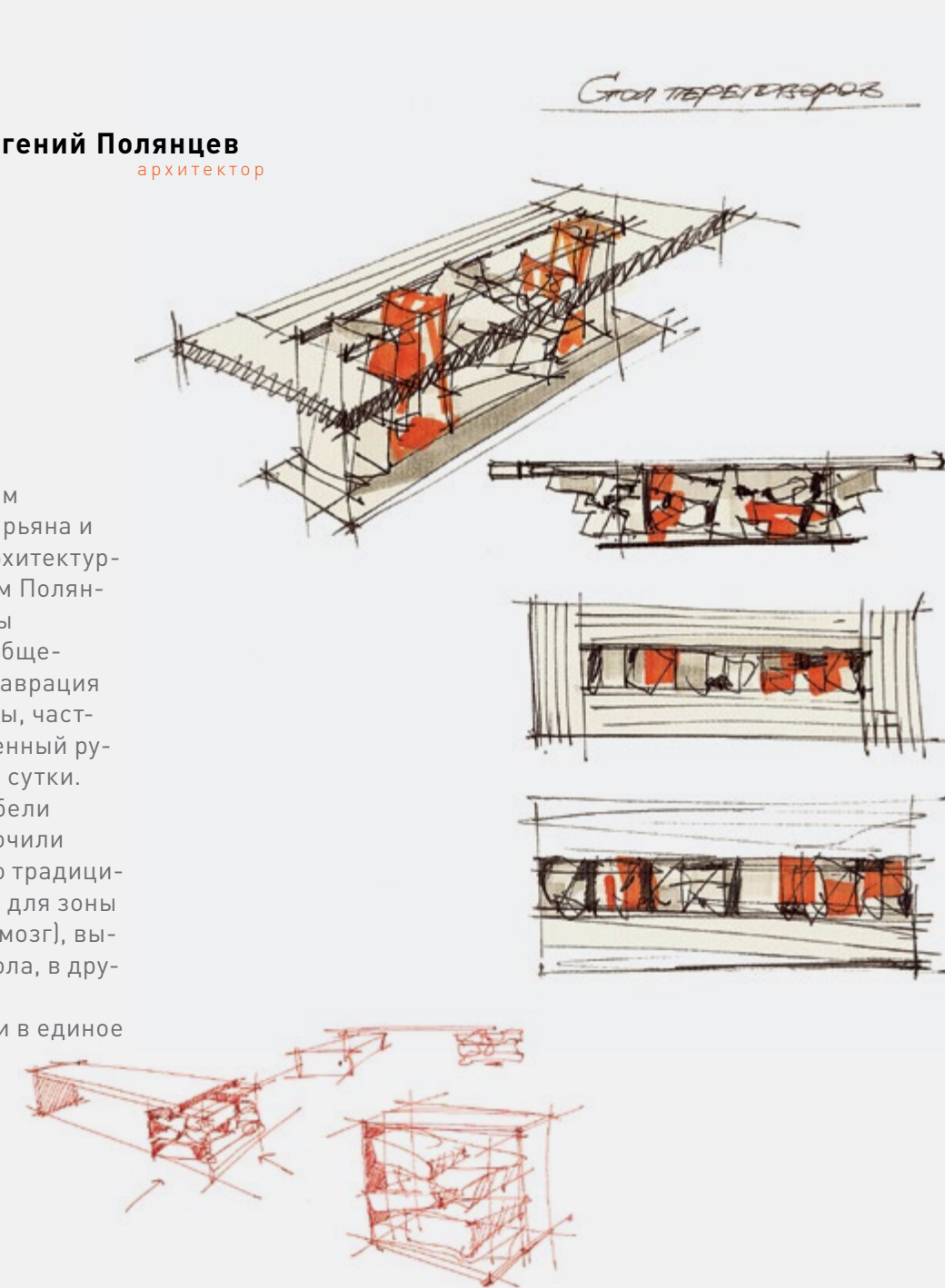

Евгений Полянец:

«Мне всегда интересны конкретно поставленные задачи. Считаю, что большие темы и образы рождаются из скромных деталей. При этом я стараюсь наблюдать за окружающими предметами и процессами в мельчайших подробностях. Направляющими в процессе работы являются вопросы «Как?», «Для чего?», «Зачем?» и «Почему?». Ответы на них помогают преодолеть стереотипы. А в целом, я не сторонник строгого следования тому или иному направлению, поэтому могу свободно переходить от одной темы к другой. Стиль для меня всегда вторичен по отношению к форме. Также важна психология интерьера, когда принимаются во внимание и цветовые решения, и тактильные ощущения, и физиологический комфорт в целом».

◆ шпон и цветной лак



с. 92 Проект 0—24
Архитектор: Евгений Полянцев

◆ шпон и цветной лак



с. 93 Проект 0—24
Архитектор: Евгений Полянцев

◆ шпон и цветной лак

◆ шпон и цветной лак





◆ шпон и цветной лак

Стол для руководителя

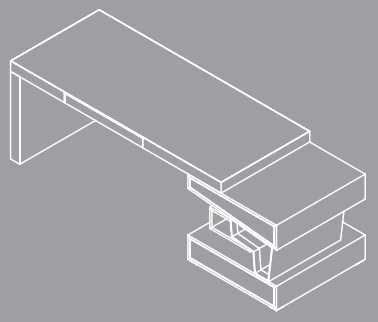

АРУР.10 **2400x800x766**
Отделка **шпон, цветной лак**

Шкаф-стеллаж

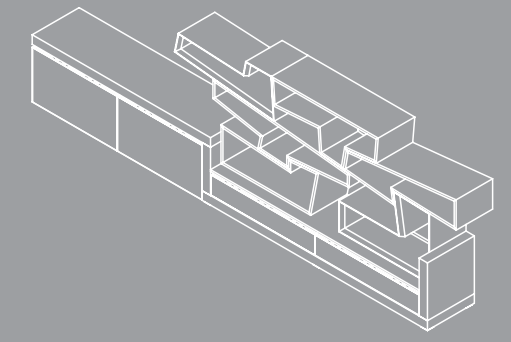

АРУР.30 **3965x450x1276**
Отделка **шпон, цветной лак**

ИСТОРИЯ ПРОЕКТА

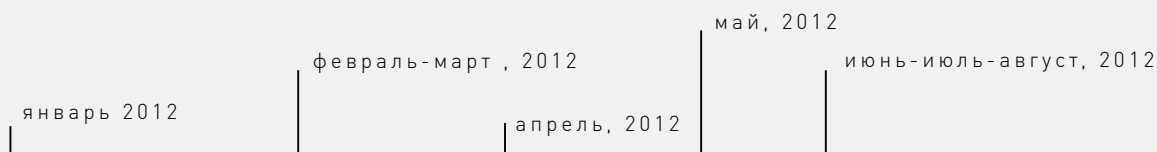

ЯНВАРЬ, 2012

Переговоры с авторами

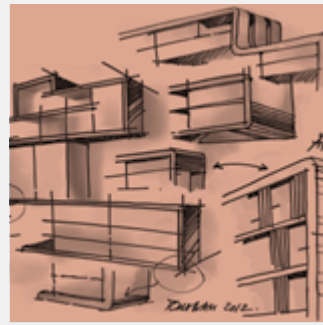

Проект берет старт. Утверждены состав и количество участников первой его части. Выбор остановлен на пяти архитекторах, представляющих известные на международном рынке архитектурные бюро и студии. Российские мастера с большим интересом откликнулись на идею работы в рамках проекта «12 архитекторов. Кабинеты».

ФЕВРАЛЬ — МАРТ, 2012

Согласование эскизов



Представлены первые результаты творческой работы. Идеи начинают приобретать очертания и формы. Ведется активная работа по согласованию будущих кабинетов руководителей, оформленных в виде авторских набросков.



АПРЕЛЬ, 2012

Отработка технологий и материалов



Идеи материализуются. Участники приступают к выбору технологии воплощения элементов будущего интерьера, выбирают материалы. Индивидуальный подход и авторское видение каждого дизайнера добавляют формирующимся кабинетам новые уникальные грани. Впервые архитекторы делятся со СМИ своими планами по реализации авторских решений и принимают участие в пресс-конференции, посвященной презентации Проекта.

МАЙ, 2012

Изготовление прототипов



От идеи к воплощению. Идея, эскиз, чертеж, технология и материалы... и, наконец, создание прототипа кабинета — первое материальное воплощение проектной задачи. Все составляющие предшествующей работы слились воедино, оформившись в пять уникальных архитектурных объектов.

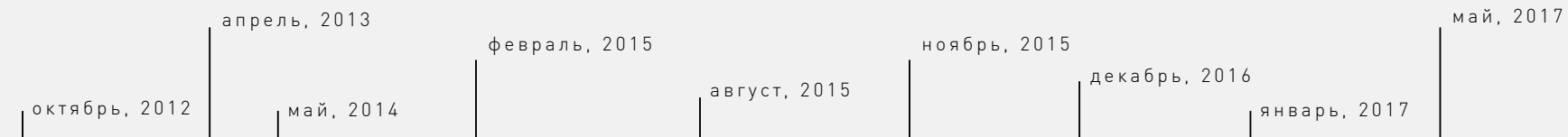

23-27 МАЯ 2012

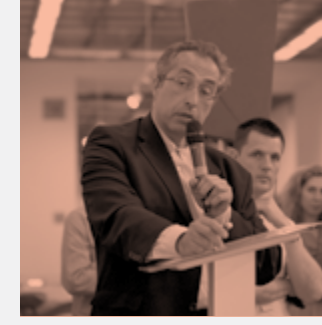

Выставка APX Москва – демонстрация прототипов

Презентация прототипов столов первых пяти кабинетов профессиональному сообществу прошла на 17-й Международной выставке архитектуры и дизайна APX Москва в Центральном Доме художника на Крымском Валу. В рамках работы выставки авторы всех пяти проектов провели лекции и мастер-классы:

• 24 мая — **Борис Левянт** (ABD architects): «Новые тенденции в развитии офисного пространства и их влияние на офисную мебель»

• 25 мая — **Владимир Кузьмин** (Поле-Дизайн): «Профиль — очертания воображаемого. Поле-Дизайн»

• 26 мая — **Сергей Чобан и Сергей Кузнецов** (SPEECH Чобан & Кузнецов): «От общего к частному. От градостроительства к детали»

• 27 мая — **Тотан Кузембаев** (Архитектурная мастерская Тотана Кузембаева): «Интуиция»

• 27 мая — **Евгений Полянец** (MERALSTUDIO): «Реалии жизни и абстракции творчества»

ИЮНЬ — АВГУСТ, 2012



Изготовление промышленных образцов

Начинается этап проработки технической составляющей творческого процесса. На фабрике особенной мебели Lerota, входящей в группу компаний NAYADA, производятся первые промышленные образцы элементов мебели.

ОКТАБРЬ, 2012

Презентация проекта на выставке Orgatec (Германия)

Впервые российский проект «12 архитекторов. Кабинеты» выходит на европейский рынок. На выставочном стенде компании NAYADA готовы именно такими, какими они будут запущены в производство.



АПРЕЛЬ, 2013

Презентация комплектов кабинетов на выставке iSaloni (Милан)



В 2013 году проект расширяет географические границы сотрудничества. Ведутся переговоры с ведущими архитекторами Голландии, Италии и Японии. Они представят свое видение основных проектных задач, а уже воплощенные идеи будут представлены на Миланском мебельном салоне в 2015 г.

ФЕВРАЛЬ — МАЙ, 2014

Презентация новой коллекции мебели для руководителей



К проекту присоединился 6-й участник — итальянский дизайнер и архитектор Лука Скакетти. Его коллекция PIGRECO состоит из десяти предметов мебели и включает несколько решений для кабинета руководителя. В рамках Office Next Moscow в Москве состоялась презентация его мебельной коллекции, первые элементы которой были произведены на фабрике особенной мебели Lerota, входящей в группу компаний NAYADA.

МАЙ, 2014

К проекту присоединился итальянский архитектор Марко Пива



К проекту «12 архитекторов. Кабинеты», реализуемому компанией NAYADA, присоединился Марко Пива. Договор о его участии в российском проекте был официально подписан во время презентации в Москве. Его коллекция TOUCH формирует рабочее место, где особое внимание уделяется этическим сторонам проекта: использованию материалов, вторичной переработке, экономии энергии, производительности труда.

ФЕВРАЛЬ, 2015

К проекту присоединился 8-й участник



К проекту присоединился итальянский архитектор Франческо Морена. Его коллекция Gemstone стремится исследовать сложные взаимоотношения между природой и дизайном. Выбранные формы изменяются в пространстве и переходят от основания, похожего на скалу с неоднородной поверхностью, к шлифованной плоскости столешницы, составленной из чистых и совершенных срезов, что практически создает метафору натурального происхождения объектов, которые нас окружают.

АВГУСТ, 2015

Новинка в коллекции «ПРОФИЛЬ»

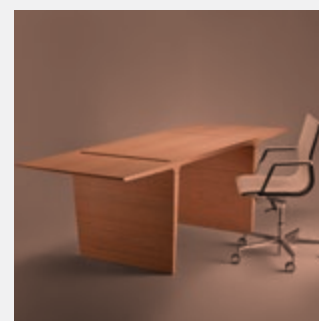

Кабинет «ПРОФИЛЬ», изготовленный из древесно-слоистых плит, ярко демонстрирует главное эстетическое свойство, которое и называется «дизайн». В новом исполнении стол отражает одно из самых актуальных и современных направлений в дизайне — применение простых и привычных материалов, которые обретают новую ценность в объекте.

НОЯБРЬ, 2015

Новинки в коллекции SPEECH



NAYADA представила SPEECH в двух новых отделках — с отделкой тонированным лаком (одно из наиболее актуальных цветовых сочетаний — это серо-бежевый лак, напоминающий цвет кофе, дополненный молочно-белым оттенком) и с отделкой из натурального шпона тика, где использована сложная технология поперечного сечения шпона. Коллекция состоит из 8 элементов.

ЯНВАРЬ, 2016

NAYADA представила PIGRECO в легком бетоне



Кабинет PIGRECO итальянского архитектора Луки Скакетти изготовлен из инновационного материала — легкого бетона. Для отделки шпон макасарского эбена. Коллекция включает в себя 10 предметов.

МАЙ, 2017

Новый стол для переговоров GEMSTONE



NAYADA представила новый стол для переговоров GEMSTONE с геометрическими опорами из нержавеющей стали. Сохранив основную идею ограненного камня, опоры выглядят воздушными и невесомыми, что не лишает стол основных функциональных качеств: устойчивости и прочности. Для поверхности столешницы использован шпон зирикота с извилистой текстурой, специально подобранный для коллекции Gemstone.

Россия

Наяда-Москва

121059, г. Москва,
Бережковская набережная 16а
Тел./факс: +7 (495) 933-10-55, 8 800 550-13-45
office@nayada.ru

Наяда-Регион Урал

620014, г. Екатеринбург, ул. Радищева 6а,
БЦ «Суворов», офис 2902
Тел./факс: +7 (343) 287-01-00
ekaterinburg@nayada.ru

www.nayada-ekaterinburg.ru

Наяда-Казань

420097, г. Казань,
ул. Достоевского, д. 66, офис 312
Тел./факс: +7 (843) 5-248-048
Тел.: +7 (843) 5-248-148

kazan@nayada.ru
www.nayada-kazan.ru

Наяда-Кубань

350000, г. Краснодар, ул. Карасунская, 60 (дело-
вой центр «Карасунский»), 3 этаж, офис 37
Тел.: +7 (861) 200-69-44, 200-69-50, 210-27-02

krasnodar@nayada.ru
www.nayada-krasnodar.ru

Наяда-Красноярск

660077, Красноярск,
ул. Авиаторов, д.23 «А», 4 этаж
Тел.: +7 (391) 277-10-63, 277-10-73

krasnoyarsk@nayada.ru
www.nayada-krasnoyarsk.ru

Наяда-Нижний Новгород

603057, г. Нижний Новгород,
ул. Нартова, д. 6, оф. 605
Тел./факс: +7 (831) 278-66-84, 278-66-85, 278-66-
86

nnovgorod@nayada.ru
www.nayada-nn.ru

Наяда-Енисей (Новосибирский филиал)

630091, г. Новосибирск,
ул. Советская, д. 64, оф. 603
Тел.: +7 (383) 334-00-39, 236-20-67

novosibirsk@nayada.ru
www.nayada-nsk.ru

Наяда-Прикамье

614000, г. Пермь, ул. Монастырская, 95г
Тел.: +7 (342) 206-70-80, 206-39-20, 215-57-86
info@nayada.perm.ru
www.nayada-perm.ru

Наяда Ростов-на-Дону

344000, г. Ростов-на-Дону,
ул. Доватора, 197, офис 205 А
Тел.: +7 (863) 237-27-15, 237-27-13

rostov-na-donu@nayada.ru

www.nayada-rostov.ru

Наяда-Самара

443086, г.Самара, ул.Ерошевского, 3, оф. 308
Тел.: +7 (846) 2-790-890 (многоканальный)
info@nayada-samara.ru
www.nayada-samara.ru

Наяда Северо-Запад

191119, Санкт-Петербург,
ул. Марата 69/71, корпус В, БЦ «Ренессанс
Плаза», офис 203
Тел./факс: +7 (812) 449-1090

info@nayadaneva.ru

www.nayada-neva.ru

Наяда-Тюмень

625048, г. Тюмень, ул. Харьковская, 27
Тел./факс: (3452) 59-31-49, 59-31-59

tumen@nayada.ru

www.nayada-tumen.ru

Наяда-Сургут

628403, г. Сургут, ХМАО,
ул. Профсоюзов, 51/1, 2 эт. офис 2
Тел.: +7 (922) 042-93-23

surgut@nayada.ru

www.nayada-surgut.ru

Наяда-Южный Урал

Тел.: +7 (963) 470-60-00

chelyabinsk@nayada.ru

www.nayada-chelyabinsk.ru

Наяда-Сибирь

644089, г. Омск,
проспект Мира 69 г, офис 103, 1 этаж
Тел.: +7 (932) 328-41-80

sibir@nayada.ru

www.nayada-omsk.ru

Италия

Верона

NAYADA-International
via Crivellin 9/k 37010 Affi - VERONA - ITALY
Тел./факс: +39 045 72-38-520

Тел.: +39 050 76-20-014

info@nayada.com

www.nayada.com

Беларусь

Наяда Беларусь

220035, Минск, Беларусь,
ул. Тимирязева, д. 65А, оф. 530
Тел.: +375 17 369-70-24, 209-02-51, 205-89-67

minsk@nayada.ru

www.nayada.by

Казахстан

Наяда-Алматы

050008, Казахстан, г. Алматы,
ул. Толе би, д. 187, 2 эт.
Тел./факс: +7 (727) 395-46-09, 395-46-10, 395-
46-11

info@nayada.kz

www.nayada.kz

Наяда-Астана

010000, Казахстан, г. Астана,
ул. Бараева, 16, блок Б, 3 этаж, офис 3
Тел./факс: +7 (7172) 59-26-86, 59-26-70

info@nayada-astana.kz

www.nayada-astana.kz

Молдова

Наяда-Кишинев

IM «NAYADA-SE» SRL
off. 204, bloc 2/4, Studentilor str-la, Chişinău,
MD-2020, Republica Moldova
Тел./факс: +373 (22) 240307

office@nayada.md

www.nayada.md

Украина

Наяда-Киев

Новые офисные технологии
01032, г. Киев, ул. Жилианская,146, оф.411
Тел.: +380 (44) 247-69-55 (57)

kiev@nayada.ru

www.nayada.ua

Саудовская Аравия

Наяда-Саудовская Аравия

Building 203, Makkah Rd, Maathar District
P.O.Box 26700, Riyadh 11496, Saudi Arabia
Тел.: +966 11 4886699

Факс: +966 11 4886600

Моб.: +966 505461071

NAYADA

с 1995
года

НАШЕ ГЛАВНОЕ СЛОВО — «СОЗДАВАТЬ»!

СОЗДАВАТЬ КРАСИВУЮ И ПОЛЕЗНУЮ ПРОДУКЦИЮ ДЛЯ ПЛАНИРОВКИ РАБОЧИХ ЗОН.
СОЗДАВАТЬ ПРОСТРАНСТВА ДЛЯ РАЗВИТИЯ ЛЮДЕЙ И КОМПАНИЙ.

ГРУППА КОМПАНИЙ NAYADA БЫЛА ОСНОВАНА В 1995 ГОДУ. ТЕПЕРЬ ЭТО ВЕДУЩИЙ
РАЗРАБОТЧИК И ПРОИЗВОДИТЕЛЬ СИСТЕМ ИНТЕРЬЕРНЫХ ПЕРЕГОРОДОК, ДВЕРЕЙ,
МЕБЕЛИ. ЦЕНТРАЛЬНЫЙ ОФИС И ОСНОВНОЙ ПРОИЗВОДСТВЕННЫЙ КОМПЛЕКС КОМ-
ПАНИИ РАСПОЛОЖЕНЫ В МОСКВЕ. 21 РЕГИОНАЛЬНЫЙ ФИЛИАЛ РАБОТАЕТ В ГОРОДАХ
РОССИИ, КАЗАХСТАНА, УКРАИНЫ, БЕЛАРУСИ, МОЛДОВЫ И ИТАЛИИ.

Производственные
мощности компании
Nayada:

1

производство комплектующих для систем перегородок

2

производство дверей NAYADA-Doors и дверной фурнитуры

3

производство раздвижных стен Smartwall

4

производство огнестойких перегородок и дверей

5

производство особенной офисной мебели Lepota

6

производство бескаркасной мебели Smartballs

7

комплекс по окраске металлоизделий

8

комплекс по обработке стекла Nayada Glass Technology

22

ПРЕДСТАВИТЕЛЬСТВА

1000

РАБОТНИКОВ

4000

ПРОЕКТОВ ЕЖЕГОДНО

20000 м²

ПЛОЩАДЬ
ПРОИЗВОДСТВЕННЫХ
ПОМЕЩЕНИЙ



LEPOTA

с 2010
года



ФАБРИКА LEPOTA СПЕЦИАЛИЗИРУЕТСЯ НА НЕСТАНДАРТНЫХ И ИНДИВИДУАЛЬНЫХ РЕШЕНИЯХ, ВОПЛОЩАЯ ЛЮБЫЕ СМЕЛЫЕ И ОРИГИНАЛЬНЫЕ ЗАДУМКИ АРХИТЕКТОРОВ И ЗАКАЗЧИКОВ «ПОД КЛЮЧ». ЭТА ДИЗАЙНЕРСКАЯ МЕБЕЛЬ РАЗРАБАТЫВАЕТСЯ В СОТРУДНИЧЕСТВЕ С ВЕДУЩИМИ ДИЗАЙНЕРАМИ И АРХИТЕКТОРАМИ, ЧТО ПОЗВОЛЯЕТ ВНЕДРЯТЬ В ОФИСНЫЕ ПРОСТРАНСТВА УНИКАЛЬНЫЕ АВТОРСКИЕ ШЕДЕВРЫ МЕБЕЛЬНОГО МАСТЕРСТВА. В ОСНОВЕ КОЛЛЕКЦИИ ЛЕЖАТ МИНИМАЛИЗМ, ВЫСОКОЕ КАЧЕСТВО И ОРИГИНАЛЬНОСТЬ.

www.lepota-rus.ru

Фабрика Lepota
предлагает:

- 1 Кабинеты для руководителей
- 2 Офисная мебель. Рабочие места
- 3 Переговорные зоны
- 4 Стойки рецепции
- 5 Мебель для гостиниц
- 6 Нестандартные решения
- 7 Акустические панели
- 8 Стеновые панели и двери
- 9 Оригинальные разработки